

SOSTITUZIONE CARRELLO SUPERIORE O INFERIORE

Svitare il perno che unisce la cerniera al carrello (Fig. 1), con una chiave esagonale da 5 mm. Fare attenzione a non sfilare completamente la vite lasciando così unite le due parti delle cerniere. (Fig. 2).

In caso di telaio perimetrale assemblato, fare scorrere il carrello fino alla estremità della vetrata e farlo fuoriuscire dalla apposita asola praticata sul binario superiore vicino al telaio laterale (Fig. 3). Se tra il carrello da sostituire e l'asola, fossero presenti altri carrelli, sarà indispensabile smontarli e farli fuoriuscire dalla guida. Inserire il carrello nuovo nel binario superiore, portarlo nella stessa posizione di quello smontato e fissare nuovamente la vite della cerniera al carrello.

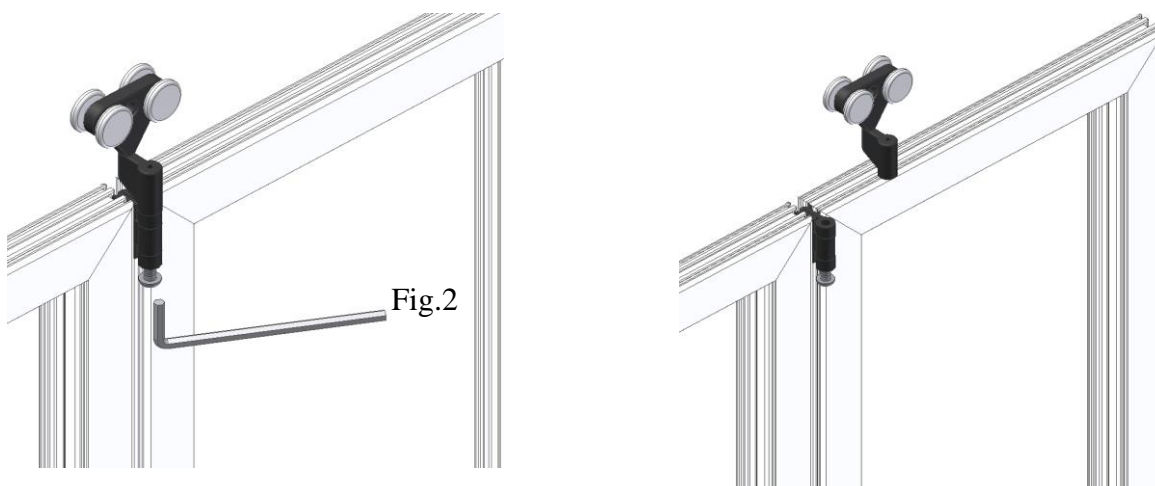

In caso di telaio perimetrale non assemblato, e guida superiore in più parti, smontare un pezzo di guida svitando le viti di fissaggio e spostando i 2 perni di allineamento, poi sfilare i carrelli superiori. (Fig.4)

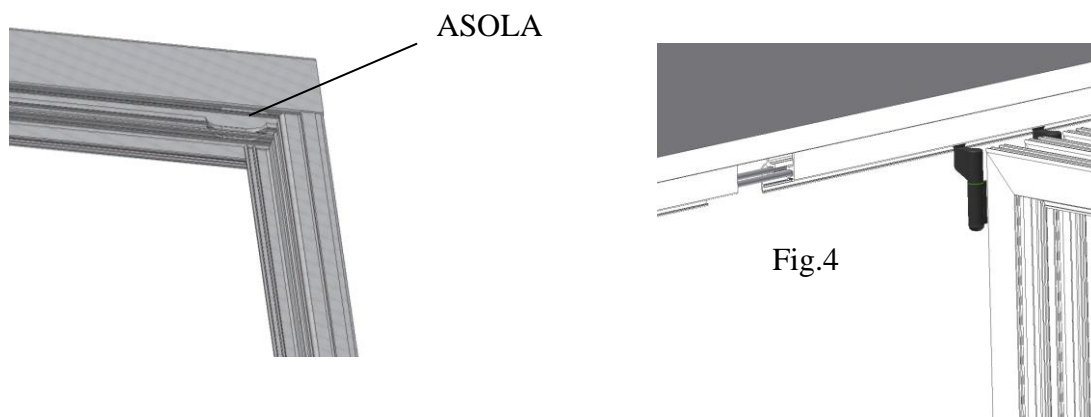

Nel caso di telaio perimetrale non assemblato e guida intera, smontare uno dei due telai laterali verticali, poi smontare la guida superiore e sfilare il carrello rotto. Inserire il nuovo carrello e ripetere la procedura inversa per rimontare il tutto.